

초소형 적외선 고감도 증폭기 모듈

1. MODEL : IR878SM

2. 적외선 센서 : LHI 878 (세부 규격 : 별첨 자료 참조)

3. 공급 전원 : DC9.0V

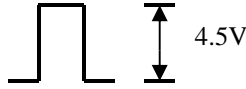

4. 출력 전압 : TTL LEVEL

5. 감지 거리 : { 최대 감지 거리 : 500CM (주변 환경 요소에 의하여 변할 수 있다)
 실용적 감지 거리 : 150CM (SVR 200 을 조절하면 감도 조절이 됩니다).

6. 제품사양

- ◆ IR SENSOR TYPE : LHI 878.
- ◆ AMPLIFIER : 초정밀 저 잡음 2단 증폭으로 최대 증폭이 8000배 수준임.
- ◆ COMPARATOR : POSITIVE와 NEGATIVE 변화를 각각 감지하여 비교한 후,
 다이오드를 통하여 검출 신호를 출력 선을 통하여 출력 한다.

7. 제품의 특징

- ◆ 적외선 감지 (IR SENSOR) 기능과 성능을 쉽게 파악 할 수 있다.
- ◆ 초소형 모듈 구조로 제품에 쉽게 적용 할 수 있다.
- ◆ SVR200을 조절하므로서 I.R감도 증폭 율을 2000 배에서 8000 배까지 변화 시킬 수 있다. (시계 방향으로 돌리면 증폭 율이 커진다 즉 감지 거리가 길어진다).

8. BLOCK DIAGRAM

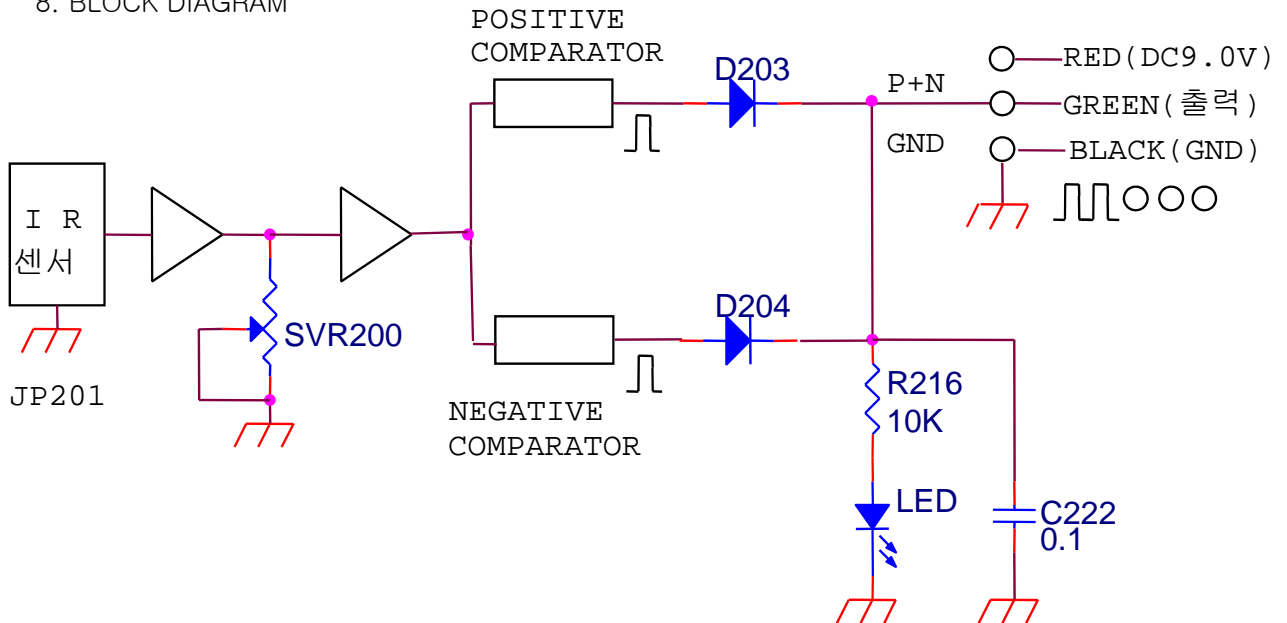

*SVR200: 증폭율을 조절한다. (시계 방향으로 돌리면 증폭율이 커진다)

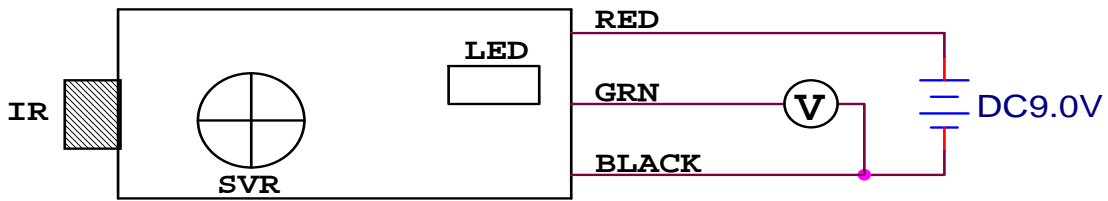

9. 동작 설명

- * 움직이는 사물 (동물, 사람)의 동작을 감지하여, AMP1과 AMP2을 통하여 증폭 된 후, 비교기를 통하여 TTL LEVEL로 출력된다.
- * 물체 종류와 감지 각도, 주변환경에 따라 감지 거리와 출력 폭이 변한다.
- * 출력 폭은 1회 검출 시 대체로 100mS ~600mS의 펄스 폭을 갖는다.
- * 전원 인가 후 약 6초 후 부터 동작된다.
- * IR 센서 주변의 빛과 밝기 정도에 따라 센서 감지거리가 변할 수 있다.
- * IR 센서 증폭기에 부착된 LED의 광박거림으로 IR 감지를 확인 할 수 있다.

10. 기타

- ◆ 적외선 감지 센서 성능을 파악하고 쉽게 응용하여 사용 할 수 있게 초소형 모듈로 설계.
- ◆ 동작 전원 : DC 9.0V
- ◆ 보드 크기 : 가로 45mm , 세로 13mm , 높이 12mm

11. 연락처

- ◆ Home Page : www.k-bell.co.kr
- ◆ E - mail : kbell@k-bell.co.kr
- ◆ 전 화 : 02 - 6443 - 4703
- ◆ F A X : 02 - 6443 - 4700
- ◆ 주 소 : 서울 금천구 가산동 345-90, 한라시그마밸리 703호
- ◆ 예상소비자 가격 : 34,000- (부가세 별도)